



DZY SERİSİ DİZEL PANO KULLANIM KILAVUZU



*Biz suyu yönetiyoruz.
Siz güvenle kullanın.*





LÜTFEN DİKKAT!

KONTROL PANOLARIMIZDAN, EN İYİ VERİMİ ALABİLMENİZ İÇİN BU KILAVUZDAKİ BİLGİLERİ DİKKATLİ BİR ŞEKİLDE OKUMALISINIZ. BU KILAVUZ, KONTROL PANOLARI İLE İLGİLİ BÜTÜN SORUNLARINIZI ÇÖZMENİZE YARDIMCI OLABİLECEK GÜVENLİ BİR KAYNAKTIR.

BU KULLANMA KILAVUZU :

Kontrol panolarının güvenli ve doğru bir şekilde kullanılmasına yardımcı olacaktır.

- Kontrol panolarının işletmeye alınması, montajı ve bakım işlemlerini kapsar.
- Kontrol panolarının Taşıma, Depolama ve Garanti şartlarını açıklar.
- Kontrol panonuzu çalıştırmadan önce kullanma kılavuzunu okuyun.
- Özellikle güvenlikle ilgili bilgilere uyunuz.
- Kontrol panosu üzerindeki tüm işlemler yalnızca yetkili kişiler tarafından kullanım kılavuzundaki bilgiler doğrultusunda yapılmalıdır.
- Yetkili olmayan kişiler tarafından yapılan tamir veya değişiklikler için hiçbir şekilde garanti talep edilemez.

Kullanma kılavuzu kontrol panosuna yakın ve görülebilecek yerde olmalı ve kolay ulaşılabilir.

LÜTFEN MUHAFAZA EDİNİZ.

GÜVENLİK TALİMATLARI



Bu sembol, kullanıcıyı "kişisel tehlike" konusunda uyarmak için kullanılır.



Bu sembol, kullanıcıyı "tehlikeli gerilim" konusunda uyarmak için kullanılır.

- 1 :Panoyu çalıştırmadan önce mutlaka kullanım kılavuzunu okuyunuz.
- 2 :Kullanım kılavuzunda belirtilen talimatlara uyunuz.
- 3 :Panoda ön panele dikkat ediniz. Ön panel darbe aldığıında kırılabilir.
- 4 :Panoyu doğrudan su alabilecek yerlere montaj yapmayınız. Panonun içine su ve herhangi bir sıvı dökmeyiniz. Panonun su alması durumunda ana sigortadan elektriği kesiniz ve yetkili kişi veya kurumlarla irtibata geçiniz.
- 5 :Panonun içine herhangi bir yabancı cisim girmesi halinde panoyu çalıştırmayınız. Bu durum elektrik çarpmasına veya panonun hasar görmesine neden olabilir. Panoyu yetkili personele kontrol ettiriniz.
- 6 :Yangını önlemek için yanıcı sıvı ve maddeleri veya çıplak alevi panodan uzak tutunuz.
- 7 :Panonun elektrik bağlantısı kılavuzda gösterildiği şekilde pano içinde bulunan sigorta girişine bağlanmalıdır. Aksi halde elektrik çarpması sonucu ciddi yaralanmalara ve ölümlere sebep olabilir.
- 8 :Elektrik kablosu zarar görmüş ise, orjinaline uygun yeni bir kablo yetkili servis aracılığı ile değiştirmelidir.
- 9 :Elektrik bağlantısında hasarlı ve yırtılmış kablo kullanmayınız. Elektrik kablosu üzerine ağır cisimler koymayınız ve kabloyu zedelemeyiniz yada üzerinde bir işlem yapmayınız. Kablolar hasar görebilir ve yangına yada elektrik çarpmasına sebep olabilir. Bu gibi durumlarda yetkili kişi veya kurumlarla irtibata geçiniz.
- 10:Arıza anında pratik arıza bulma ve giderme kısmına bakınız ve gerekli ise servisi arayınız. Panonuzu asla kendiniz onarmaya çalışmayınız.
- 11:Panonuzu genel ev atıklarıyla birlikte atmayınız. Atma işlemi için yerel kanun ve yönetmeliklere uyunuz.

Güvenlik talimatlarına uymamak, garanti koşullarını geçersiz kılacaktır.

İnsan veya Çevre Sağlığına Zararlı Olabilecek Durumlara İlişkin uyarılar :

Montaj, Devreye alma ve Servis işlemleri yetkili personel tarafından yapıldığı sürece, panonuz herhangi bir güvenlik riski teşkil etmemektedir.



* Yanmalara, Elektrik çarpması veya Ölüme sebep olabilir.

* Panoda yapılacak çalışmalardan önce elektrik bağlantılarını kesiniz.



* Panoya mutlaka Topraklama bağlantısı yapınız.

* Elektrik bağlantılarındaki gevşemeler elektrik kaçaklarına ve yaralanmalara neden olabilir.

- Panoyu çalıştırma ve durdurma yöntemleri kılavuzda tarif edilmiştir.
- Panonun tekrar işletmeye alınması sırasında, üzerinde işlem yapılan bölümler izlenmelidir.
- Panoya su sızıntısı ve sıçramalarına karşı dikkat edilmeli ve mümkünse “kaçak akım rölesi” takılmalıdır.
- Tüm elektrik kabloları koruyucu kılıf kullanarak panoya bağlanması sağlanmalıdır.

Kabul Edilemez Eylemler :

Kontrol panosu üzerinde tasarım değişiklikleri/değişimleri sadece üretici firma izniyle yapılmalıdır. Kontrol panolarının üzerinde başka parçalar kullanılırsa, üretici firma değişimlerin sonuçlarından sorumlu tutulamaz.

Pano Üzerindeki Özel Güvenlik Donanımları ve Öneriler :



Elektrik çarpmalarına ve ölümlere sebep olabilir.



Kontrol panosu içine yapılacak yanlış müdahale panonun zarar görmesine sebep olabilir.

Kontrol panosu içinde elektronik kartı dış etkenlerden korumak amacı ile özel olarak tasarlanmış yalıtkan plexiglass malzemeden üretilmiş koruma panelleri mevcuttur.

Bu koruma panelleri yetkisiz kişiler tarafından çıkartılmamalı ve elektronik karta müdahalede bulunulmamalıdır.

Enerji Tasarrufu Açısından Verimli Kullanıma Ait Bilgiler :

Satın almış olduğunuz kontrol panosu tek başına enerji tüketmez, fakat kullanım amacı gereği pompa ve motorlar enerji tüketen ürünlerdir.

Doğru kullanımı; kişisel nedenler ve milli ekonomi açısından son derece önemlidir.

Kontrol panosuna uygun motor ve pompalar kullanılmalı.

Tüm elektrik bağlantıları talimatlara uygun ve doğru yapılması sağlanarak; Oluşabilecek kayıp ve kaçak elektriğin önlenmesi sağlanabilir.

Kullanım Ömrü :

Ürünün Sanayi bakanlığı tarafından tespit edilen ve ilan edilen kullanım ömrü (cihazın fonksiyonlarını yerine getirebilmesi için gerekli yedek parça bulundurma süresi) 10 yıldır.

TAŞIMA / DEPOLAMA / MONTAJ

Taşıma :

Kontrol panolarını dikkatlice ve düşmeyecek şekilde taşıyınız.

Kontrol panoları ebatlarına uygun karton kutu içerisinde sevk edilmektedir.

Kontrol panolarını taşıma esnasında karton kutu içerisinden çıkarmayınız.

Nakliye :

Nakliye sırasında pano hasar görmemesi ve kötü hava koşullarından etkilenmemesi için gerekli tedbirler alınmalıdır.

Teslim alınan panonun sipariş edilen modele uygun olduğu ve nakliye esnasında herhangi bir hasar olmadığı kontrol edilmelidir.

Eğer panoda bir hasar veya eksiklik bulunmuşsa nakliye firmasına tutanakla hasar tespiti yaptırılarak firmamıza yazılı bilgi verilmelidir.

Depolama :

Kontrol panosu hemen yerine montaj edilmeyecekse ;

Nemli ortamlarda muhafaza etmeyiniz.

Kontrol panolarının üzerine ağırlık koymayınız.

Kontrol panolarını direk güneş ışığından koruyunuz.

Kontrol panolarını yağmur ve su girmeyecek yerde muhafaz ediniz.

Montaj :



Montaj sırasında talimatlara dikkat edilmezse panoların hasar görebileceği unutulmamalıdır.



Montaj sırasında talimatlara dikkat edilmezse elektrik çarpması sonucu ciddi yaralanmalar ve ölüm sonucu olabileceği unutulmamalıdır.

Kontrol panosu üzerine yük binmeyecek şekilde montaj yapılmalıdır.

Kontrol panosu montaj edilirken arka tarafında bulunan somunlara uygun vida ile monte edilmelidir.

Pano arkasından başka bir vida ile delinerek montaj yapılmamalıdır. Bu durum elektronik kartın zarar görmesine sebep olabilir.

Kontrol panosu elektrik bağlantısı yalnızca yetkili kişiler tarafından gerekli güvenlik önlemleri alınarak yapılmalıdır.

ÇALIŞTIRMA

Kontrol panosu elektrik bağlantıları kontrol edilmeli.

Kontrol pano kapağının kapalı olduğu kontrol edilmelidir.

Elektrik enerjisinin kesik olmadığı, fazların tam olduğu kontrol edilmelidir.

Kontrol pano ayarları kullanılacak pompa veya motora göre yapılmalıdır. Kullandığınız panoya uygun ayarları ayarlara giriş menüsünde bulabilirsiniz.

BAKIM

Aylık Bakım :



Bakım işlemlerine başlamadan önce elektrik enerjisi kesiniz.

Kontrol panosu elektrik bağlantılarında gevşeme olmadığı kontrol edilmeli.

Kontrol panosu topraklama hattı kontrol edilmeli.

Elektrik kablolarında aşınma, delinme ve ısınmayla ilgili renk değişimi olmadığı kontrol edilmelidir.

GENEL BİLGİLER

- Satın almış olduğunuz kontrol panosu mikrodenetleyici tabanlı olarak tasarlanmıştır.
- Panodaki kontrol işlemlerinin tamamı elektronik olarak yapılmakta ve hafızaya alınmaktadır.
- Kontrol panosu içinde bulunan elektronik kart yüksek teknoloji SMD malzeme ile üretilmiştir.
- Gösterge olarak enerji tüketimi minimum olan SMD led lamba ve LCD ekran kullanılmıştır.

Genel Bilgiler

- Mikroişlemci tabanlı tasarım.
- 64 Mhz çalışma frekansı.
- 128 Kb Program memory.
- 3936 byte SRAM
- 1024 byte EEPROM.
- 1.000.000 okuma/yazma veri kapasitesi.
- 100 yıl veri saklama ömrü.
- Nanowatt teknolojili tasarım.
- 128x64 pixel grafik ekran.
- Yetkisiz müdahaleye karşı şifre koruması.
- Bakım ayarları ile bakım zamanı hatırlatma.
- Programlanabilir dijital input.
- Programlanabilir 1 veya 2 akü seçimi.
- Programlanabilir marş kesme ayarı.
- Sıcaklık değerini ölçme ve ekranda görme.
- Yağ basıncı ölçme ve ekranda gösterme.
- Yakıt şamandıra ile yakıt durumunu ölçme.
- Marş sayısını sınırlayabilme.
- Düşük akü (şar hata) bildirme.
- Akü voltaj değerlerini ölçme ve ekranda görme.
- Dizel devir (RPM) ölçme ve ekranda görme.
- Gerçek zaman saati.
- Kapalı-açık tip basınç şalteri seçimi.
- Uzak start ile pompayı çalıştırma.
- Hata gecikme süresi ayarlama imkanı.
- Otomatik Manuel seçim anahatari.
- Geçmişte oluşan 50 olay kaydı .
- Gerçek zamanlı otomatik test.
- Otomatik test selenoid valf çıkışı.
- Eşanjör (soğutma) çıkışı.
- Ayarlanabilir durma gecikme zamanı.
- Devreye alım tarihini hafızaya alma.
- Türkçe İngilizce dil desteği.
- Dizel çalışma süresini görebilme.
- Dizel şalt sayısını ekrandan izleyebilme.
- Pompa çalışma saatini ekrandan izleyebilme.
- Basınç transmitteri ile kullanabilme.
- Basınç değerlerini ekranda izleyebilme.
- Popma devreye girme ve çıkma basınçlarını ayarlayabilme imkanı.

ÖN PANEL KULLANIM ve TANITIM

Pump Control System

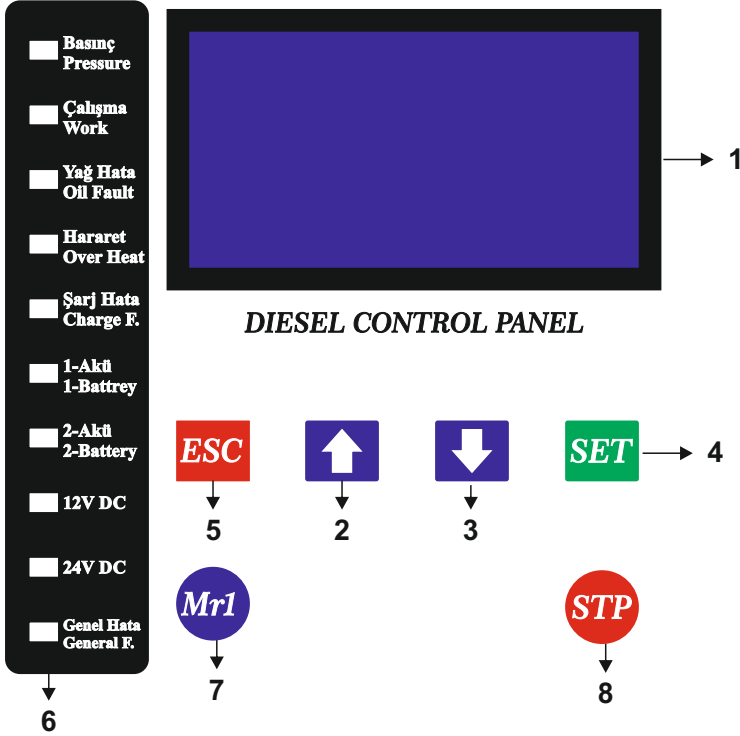

1 : 128X64 Grafik ekran.

2 : Yukarı ok tuşu menü içerisinde parametre değerlerini artırır.

3 : Aşağı ok tuşu menü içerisinde parametre değerlerini azaltır.

4 : Set tuşu menüye girmek ve parametre değerlerini onaylamak için kullanılır.

5 : Menüden çıkmak için kullanılır.

6 : Durum ledleri.

7 : Manuel start buton.

8 : Manuel stop buton.

AYAR MENÜLERİ



Menüye girmek için SET butonuna basın.

SIFRE

0

Genel ayarlara girebilmek için sistem tarafından şifre istenmektedir. Set tuşuna basıldığı zaman 4 haneli şifre girilmesi istenir. Eğer şifre hatalı ise sistem otomatik olarak menüden atar. Şifre doğru girildiğinde karşımıza alttaki sayfada görülen ekran gelir.

Otomatik Test Ayarlari

- Bakim Ayarlari
- Gecmis Bilgisi
- Zaman Ayarlari
- Transmitter Ayarlari
- Basinc Salter Secim
- Ekipman Ayarlari

Şifre doğru girildikten sonraki ekran görüntüsü.

Otomatik Test

Activ **Pasiv**

Gun = Cuma

Basla= 12:15 **Durma= 12:20**

Otomatik test aktif seçmek için yukarı aşağı ok tuşları kullanılır. Otomatik test aktif seçilir ise yukarıdaki ekran karşımıza gelir. Bu ekranda değerler ayarlandıktan sonra set tuşu ile kayıt edilir.

AYAR MENÜLERİ

Bakim Ayarlari

Bakim Saat : 100
Bakim Tarih : 24/04/23
Calisma Saat : 000:00
Kalan Zaman : 100

Bakim Saat : Bakim saat ayaridir. Dizel motor burada ayarlanan süre kadar çalıştıktan sonra ekranda bakım uyarısı çıkar.

Bakim Tarih : Bakım yapılması gereken tarihi gösterir. Bu tarihe kadar bakım yapılmaz ise ekranda bakım uyarısı çıkar.

Çalışma Saat : Dizel motor çalışma saat göstergesidir.

Kalan Zaman: Dizel motor bakım için kalan çalışma saat göstergesidir.

Gecmis Bilgisi

01: Dizel Stop :

Dizel pano geçmişte olan 50 olayı kayda alır.

Zaman Ayarlari

Stop Gecikme : 00:15
Stop Süre : 10
Start Gecikme: 03
Mars Süre : 06
Akü Zamani : 10

AYAR MENÜLERİ

Stop Gecikme : Basınç dolduktan sonra dizem motor çalışma süresidir.

Stop Süre : Stop solenoid çekili kalma süre ayarıdır.

Start Gecikme : Basınç şalterinden sinyal geldikten sonraki bekleme süresidir.

Mars Süre : Dizel marş süre ayarıdır.

Bekleme Zamani : 2 marş arası bekleme süre ayarıdır.

Transmitter Ayarlari

Activ

Set Deger = 08.0

Hys Dager= 00.5

Max Deger= 16

Set Deger : Dizel motor durma basınç ayarıdır.

Hys Deger : Basınç histerisiz ayarıdır. 8. set değeri ve 1.0 hys değeri olan pano için $8.0 - 1.0 = 7.0$ barda sistem devreye girer.

Max Deger : Basınç transmitteri maximum etiket değeridir.

Not : Transmitter aktif seçilir ise basınç şalteri bağlantısına gerek yoktur.

Basinc Salter Secim

Kapali

Açık

Kapali : Kapalı tip basınç şalter seçimi.

Açık : Açık Tip basınç şalter seçimi.

AYAR MENÜLERİ

Ekipman Ayarlari

Yag Sensor
Hararet Sensor
RPM Sensor
Yakit Sensor
Input Set

Yag Sensor : Dizel yağ hata koruma aktif pasif seçeneğidir. Aktif seçilmesi durumunda max basınç değeri ayarlanmalıdır.

Hararet Sensor : Dizel hararet koruma aktif pasif seçeneğidir. Aktif seçilmesi durumunda max sıcaklık değeri ayarlanmalıdır

RPM Sensor : Dizel devir koruma aktif pasif seçeneğidir. Aktif seçilmesi durumunda max ve min devir değeri ayarlanmalıdır

Yakit Sensor : Dizel yakıt koruma aktif pasif seçeneğidir. Aktif seçilmesi durumunda yakıt şamadıra bağlanmalıdır. Ekranda kalan yakıt durumu izlenebilir.

Input Set : Yedek input giriş ayarıdır flatör koruma ve acil start için kullanılabilir.

Tarih Ayarlari

Tarih : 25/04/22 Paz
Saat : 15:32

Tarihe ve saat ayar menüsüdür. yukarı aşağı ok tuşları ile tarih ve saat ayarı yapılır, Set tuşuna basılarak kayıt edilir.

Modbus RTU

ID No : 001
Baud Rate : 9600
Parity : 1

ID No : Modbus cihaz ID no ayarıdır.

Baud Rate : Haberleşme hız ayarıdır.

Parity: Stop bit ayarıdır.

Bağlantı Şeması

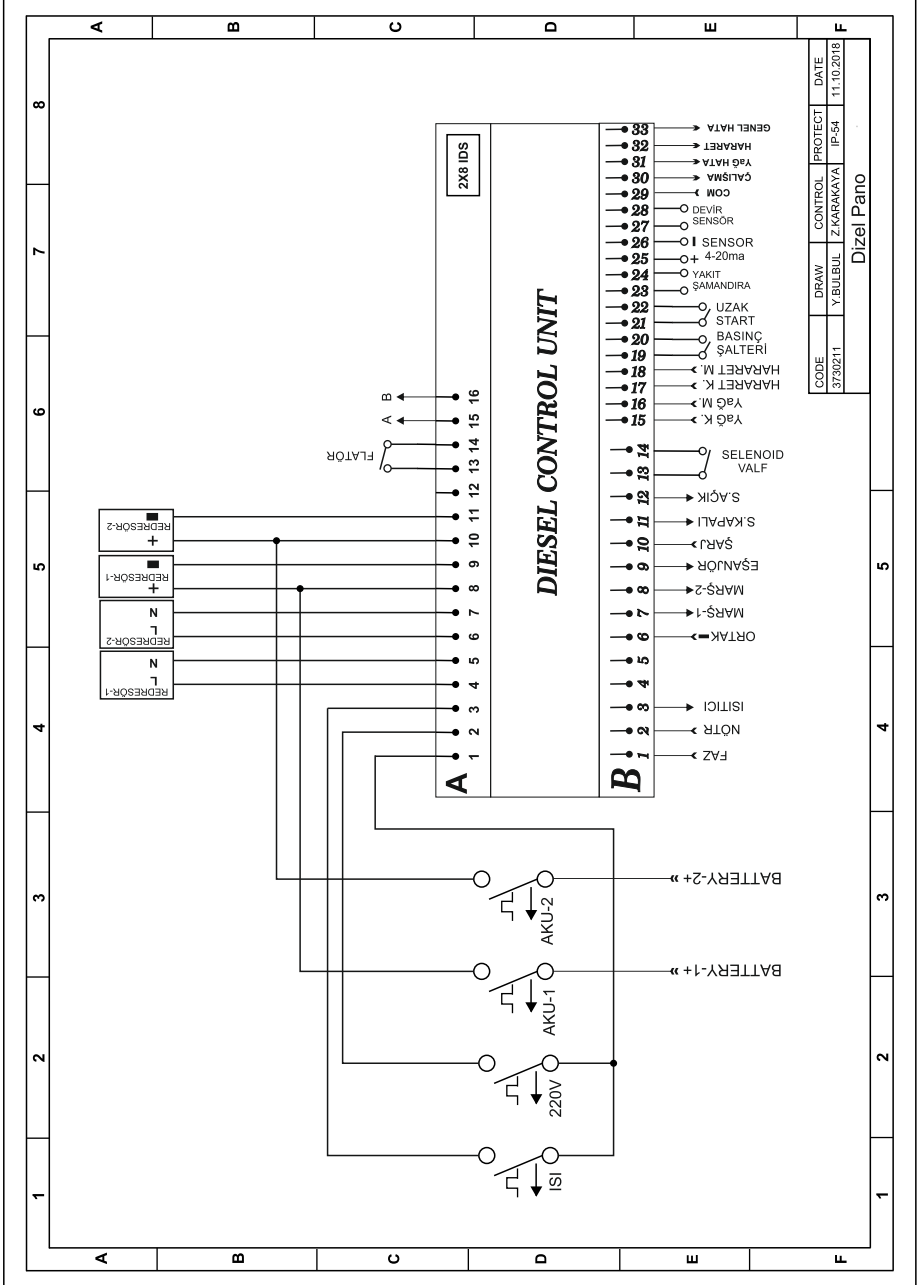

WARRANTY

Principles specified in this user guide, instructions, standards-compliance No other institution and contact an authorized service maintenance, repair or other reasons, provided that untreated The materials used on the control panel manufacturer; workmanship, assembly and manufacturing defects user Company is subject to the terms of warranty.

Outside the Remaining Extent of Warranty Conditions :

1. Warranty terms and conditions only on the invoice in writing the product / products covers.
2. User errors, failures and damages that occur.
3. Misuse damages use and malfunctions.
4. Incorrect installation, incorrect or incomplete damage and faults caused from installation made
5. Shipping, vibration, storage, physical collisions, damage and malfunction caused by chemical factors, and environmental conditions.
6. Fire, lightning, floods, earthquakes and other natural disasters damage and malfunctions.
7. Failures and damages caused intentionally harming.
8. Incompatibility or lack of damage to the cables used in electrical installations and faults.
9. In the Product's user guide for damage and malfunctions occurring against the issues.
10. The interventions given to the product by unauthorized persons to the product warranty expires.

CAUTION

Please obey this user guide and following subjects for safety use.

- All energy should be cut-off while device connecting to panel.
- Solvent or similar matter use when cleaning.
- Check the connections according to connection diagram.
- Defective device should repair only producer company or authorized seller.

!!! The company or authorized seller is not responsible for bad result which born of these unperformed conditions.

Teknik Detaylar

Çalışma Gerilimi (Un)	230V AC – 12/24V dc
Çalışma Frekansı	50/60Hz.
Çalışma Gücü	<10VA
Çalışma Sıcaklığı	-20°C ile 55°C
Gerilim Ölçüm Aralığı	5-36V DC
Ölçüm Hassasiyeti	%±1
Gecikme Zaman Ayarı	1-30 sn.
Gösterge	128X64 Pixel LCD ekran ve ledler
Bağlantı Şekli	Klemens bağlantı
Kontakt	5A/250VAC Rezistif Yük
Bağlantı İzolasyonu	2.5kV
Montaj	Pompa üzerine veya duvara
Koruma Sınıfı	Ip55
Çalışma İrtifası	<2000metre

Kalite Belgeleri



CERTIFICATE

Attestation of Conformity

<p>Name and Address of Certificate Holder: KIK ELEKTRİK İNŞ. TİC. SAN. VE TİC. LTD. ŞTİ. Sarıyer Mah. Çakıro Sok. No:1 Fındıklı / İSTANBUL</p> <p>Name and Address of Manufacturer: KIK ELEKTRİK İNŞ. TİC. SAN. VE TİC. LTD. ŞTİ. Sarıyer Mah. Çakıro Sok. No:1 Fındıklı / İSTANBUL</p> <p>Brand:  </p> <p>Product Name: Pump Controller Panel</p> <p>Model No: DZ-02, DL-01, DL-04, DZ-0P, BDY-01, DZ-01, DZ-02</p> <p>Test Required: EN 60334-1:2010; EN 61000-6-1:2007; EN 61000-6-3:2007/A1:2011/AC:2012</p>	<p>Certificate Number: SE-239-09-100221</p> <p>Date of Issue: 25.04.2022</p> <p>Expiration Date: 22.04.2023</p> <p>Test Report Number: TR 1266-80 N01-01: LVD-228-0281-D</p> <p>Page: 1 of 1</p>
---	---

The product meets the technical requirements of the above standards as mentioned in the reference test reports and hence fulfils the technical requirements of the following directives:

2014/30/EU Electromagnetic Compatibility Directive
2014/35/EU Low Voltage Directive

This certificate is only valid for the equipment that is mentioned in this certificate. It is not to be used for any other. Also, decisions cannot be taken on the basis of this certificate. The above mentioned accessories should be used in accordance with the instructions.

The CE Mark is shown on the product and the manufacturer, under the responsibility of the manufacturer, of the product after the completion of an EC Declaration of Conformity and compliance with relevant CE Directives.



TEST WW
www.testww.com







CERTIFICATE

Attestation of Conformity

<p>Name and Address of Certificate Holder: KIK ELEKTRİK İNŞ. TİC. SAN. VE TİC. LTD. ŞTİ. Sarıyer Mah. Çakıro Sok. No:1 Fındıklı / İSTANBUL</p> <p>Name and Address of Manufacturer: KIK ELEKTRİK İNŞ. TİC. SAN. VE TİC. LTD. ŞTİ. Sarıyer Mah. Çakıro Sok. No:1 Fındıklı / İSTANBUL</p> <p>Brand:  </p> <p>Product Name: Pump Controller Panel</p> <p>Model No: Y.NRPAD1E1U33 (ABC see Annex B)</p> <p>Test Required: EN 60334-1:2010</p>	<p>Certificate Number: SE-239-09-100221</p> <p>Date of Issue: 25.04.2022</p> <p>Expiration Date: 22.04.2023</p> <p>Test Report Number: LVD-228-0281-D</p> <p>Page: 1 of 2</p>
--	--

The product meets the technical requirements of the above standards as mentioned in the reference test reports and hence fulfils the technical requirements of the following directives:

2014/35/EU Low Voltage Directive

This certificate is only valid for the equipment that is mentioned in this certificate. It is not to be used for any other. Also, decisions cannot be taken on the basis of this certificate. The above mentioned accessories should be used in accordance with the instructions.

The CE Mark is shown on the product and the manufacturer, under the responsibility of the manufacturer, of the product after the completion of an EC Declaration of Conformity and compliance with relevant CE Directives.



TEST WW
www.testww.com







DZY SERİSİ DİZEL PANO KULLANIM KILAVUZU



*Biz suyu yönetiyoruz.
Siz güvenle kullanın.*

